

SOSPENSIONI E RUOTE
SUSPENSIONS AND WHEELS
SUSPENSIONS ET ROUES
AUFHÄNGUNGEN UND RÄDER
SUSPENSIONES Y RUEDAS

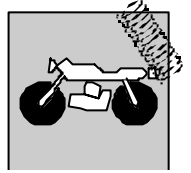

HUSQVARNA 2004

Manuale ammortizzatore posteriore
Rear shock absorber manual
Manuel amortisseur arrière
Hinteren Stoßdämpfers Handbuch
Manual amortiguador trasero

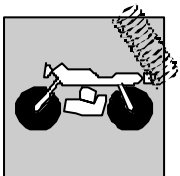

SOSPENSIONI E RUOTE SUSPENSIONS AND WHEELS SUSPENSIONS ET ROUES AUFHÄNGUNGEN UND RÄDER SUSPENSIONES Y RUEDAS



Smontaggio, revisione e rimontaggio ammortizzatore posteriore

Prima di effettuare lo smontaggio, pulire l'ammortizzatore.

REVISIONE MOLLA

Prima di procedere allo smontaggio misurare la molla in sede.

Smontaggio molla: bloccare l'ammortizzatore nella morsa senza deformato. Allentare la controgghiera e la ghiera, lo scodellino di appoggio della molla e la molla.

Disassembly, overhauling, and reassembly the rear shock absorber

Accurately clean the shock absorber before disassembly.

OVERHAULING THE SPRING

Measure the spring in its housing before disassembling.

Disassembling the spring: when gripping the shock absorber in the vice take care that it gets not warped. Loosen the counter-ring nut, the ring nut, the spring cap, and the spring.



Démontage, révision et remontage de l'amortisseur arrière

Avant d'effectuer le démontage, nettoyer l'amortisseur.

REVISION DU RESSORT

Avant le démontage, mesurer le ressorte dans son siège.

Démontage ressort: veillez à ne pas déformer l'amortisseur quand serré dans l'étau. Desserrer le contre-collier, le collier, la cuvette du ressort et le ressort aussi.

Auseinandersetzen, Überholund und Zusammensetzen des hinteren Stoßdämpfers

Vor Demontage den Stoßdämpfer reinigen.

FEDERÜBERHOLUNG

Vor Demontage die Feder in ihrem Sitz messen.

Federdemontage: den Stoßdämpfer bei der Arbeit nicht verformen. Gegennutmutter, Nutmutter, Federteller und Feder lösen.

Desmontaje revisión y nuevo montaje del amortiguador trasero

Antes de efectuar el desmontaje, limpiar el amortiguador.

REVISION DEL MUELLE

Antes de desmontarlo, medir el muelle en sede.

Desmontaje del muelle: al bloquear el amortiguador en la mordaza no deformato. Aflojar la contravirola y la virola, el disco de apoyo del muelle y el muelle.

**SOSPENSIONI E RUOTE
SUSPENSIONS AND WHEELS
SUSPENSIONS ET ROUES
AUFHÄNGUNGEN UND RÄDER
SUSPENSIONES Y RUEDAS**

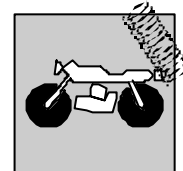

Misurare la lunghezza libera della molla.

LIMITE DI SERVIZIO: 255^{+/-1.5}mm (WR, CR, TE, TC), 245^{+/-1.5}mm (SMR).

Sostituire la molla se la lunghezza risultata inferiore al limite di servizio.

Measure the free length of the spring.

USEFUL LIMIT: 10 in. (WR, CR, TE, TC), 9.65 in. (SMR).

When the spring length is lower than the useful limit, replace the spring.

Mesurer la longueur libre du ressort.

LIMITE DE SERVICE: 255^{+/-1.5}mm (WR, CR, TE, TC), 245^{+/-1.5}mm (SMR).

Remplacer le ressort lorsque la longueur est inférieure à la limite de service.

Die freie Länge der Feder messen.

BETRIEBSGRENZE: 255^{+/-1.5}mm (WR, CR, TE, TC), 245^{+/-1.5}mm (SMR).

Falls die Länge die Betriebsgrenze unterschreitet, Feder ersetzen.

Medir la longitud libre del muelle.

LIMITE DE SERVICIO: 255^{+/-1.5}mm (WR, CR, TE, TC), 245^{+/-1.5}mm (SMR).

Sustituir el muelle si la longitud resulta inferior al límite de servicio.



CONTROLLO AMMORTIZZATORE

Controllare visivamente l'ammortizzatore ed individuare eventuali perdite d'olio o altri inconvenienti. Sostituire l'ammortizzatore, se necessario.

CHECKING THE SHOCK ABSORBER

Visuale check of the shock absorber to detect possible oil leaks or other drawbacks. Replace the shock absorber if necessary.

CONTROLE DE L'AMORTISSEUR

Veillez à ce que l'amortisseur n'ait pas de pertes d'huile, ou d'autres inconvénients et le remplacer si nécessaire.

STOSSDÄMPFERPRÜFUNG

Den Stoßdämpfer auf eventuelle Ölverluste oder sonstige Beschädigungen prüfen. Wenn notwendig, Stoßdämpfer ersetzen.

CONTROL DEL AMORTIGUADOR

Controlar visivamente el amortiguador y reconocer las posibles pérdidas de aceite u otros inconvenientes. Sustituir el amortiguador si fuera necesario.



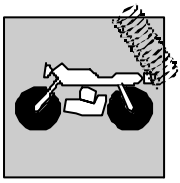

SOSPENSIONI E RUOTE SUSPENSIONS AND WHEELS SUSPENSIONS ET ROUES AUFHÄNGUNGEN UND RÄDER SUSPENSIONES Y RUEDAS



Eliminare il gas premendo sulla valvola del serbatoio.



Per evitare di essere colpiti agli occhi da eventuali particelle la valvola deve essere rivolta lontano dall'operatore.

Bleed the gas by pressing on the reservoir valve.



To protect his eyes from possible particles, the operator must turn the valve away from his eyes.

Appuyer sur la soupapes du réservoir pour éliminer le gaz.



Pour éviter des blessures dues aux particules, l'opérateur doit garder la soupape loin des yeux.

Das Gas Dürcken auf das Tankventil herausfließen lassen.



Zur Vermeidung von Augenverletzzungen das Ventil nich in Richtung des Arbeiters halten.

Eliminar el gas presionando en la válvula del depósito.



Para evitar que puedan saltar a los ojos algunas partículas, la válvula tiene que estar dirigida lejos del operador.



Rimozione del tappo serbatoio con valvola

Posizionare un attrezzo adeguato sul coperchio della camera d'aria e premerlo unitamente al coperchio sino a quando sarà possibile accedere agevolmente all'anello di fermo.



Effettuare questa operazione con molta cautela e con la pressione della mano.

Removing the reservoir plug and the valve

Fit a tool on the air chamber cover, then exert a pressure on both the cover and the tool to gain access to the snap ring.



Exercise the greatest care, and exert the pressure by your hands when carrying out this operation.

Enlèvement du couchon réservoir avec soupapes

Placer un outil convénable sur le couvercle de la chambre à air et le presser jusqu'à ce que la bague d'arrêt n'est aisement atteinte.



Cette opération est à effectuer avec le plus grand soin et ne pressant de la main.

Entfernung des Tankverschlusses mit Ventil

Ein dazu geeignetes Werkzeug auf den Luftkammerdeckel aufsetzen und mit dem Deckel drücken bis der Stelring leicht zugänglich wird.



Diese Arbeit mit höchster Sorgfalt und mit dem Druck der Hand durchführen.

SOSPENSIONI E RUOTE SUSPENSIONS AND WHEELS SUSPENSIONS ET ROUES AUFHÄNGUNGEN UND RÄDER SUSPENSIONES Y RUEDAS

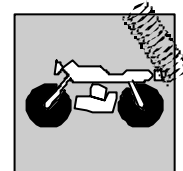

Remoción del tapón del depósito con la válvula

Posizionar la herramienta adecuada en la tapa de la cámara de aire y presionarla junto con la tapa hasta que se pueda llegar fácilmente al anillo de retención.



Efectuar esta operación con mucho cuidado y con la presión de la mano.

Con l'aiuto di due piccoli cacciaviti togliere l'anello di fermo avendo cura di non danneggiare la superficie interna.

Per togliere l'anello di fermo porre inizialmente un'estremità dell'anello al di fuori della relativa scanalatura, far scivolare fuori la seconda estremità, inserire un cacciavite tra l'anello di fermo e serbatoio e fare leva con l'altro cacciavite. Estrarre completamente l'anello di fermo. Controllare che non ci siano bave sulle scanalature del corpo serbatoio; nel caso vi fossero, eliminarle e ripassare la superficie delle scanalature.

Avvitare un tubo con filettatura interna e con l'ausilio di pinze estrarre il tappo.

Use two small screwdrivers to remove the snap ring, and take care not to damage the inner surface.

To remove the snap ring, place first one ring end outside the groove. Remove the other ring end, insert one screwdriver between the snap ring and the reservoir, and lever by the other screwdriver. Remove the whole snap ring, and check that the grooves on the reservoir body have no burrs; on the contrary, rectify the grooves to smooth their surface.

Tighten a tube with internal thread, then remove the plug using pliers.

Utilisez deux petits tournevis pour ôter la bague d'arrêt et veillez à ce que la surface intérieure ne soit pas endommagée.

Pour ôter la bague d'arrêt, placer une extrémité de la bague hors de la rainure; tourner ensuite l'autre extrémité, introduire un tourne vis entre la bague d'arrêt et le réservoir et se servir comme levier de l'autre tournevis. Ôter totalement la bague d'arrêt contrôler que des bavures ne soient présentes sur les rainures du corps. Au contraire, les éliminer en rectifiant la surface des rainures. Visser un tuyau avec taraudage intérieur et ôter le bouchon par des pinces.

Mit Hilfe von zwei kleinen Schraubendrehern den Stelling entfernen, ohne die innere Oberfläche zu beschädigen.

Zur Entfernung des Stelling zuerst ein Ende des Ringes außer der Nut legen, das zweite Ende herausnehmen, einen Schraubendreher zwischen Stelling und Tank einlegen und mit dem zweiten Schraubendreher den Stelling ganz herausnehmen. Die Nuten des Takkörpers auf Grat prüfen; falls notwendig, Grat beseitigen und die Nutenoberfläche schleifen. Ein Rohr mit Innengewinde aufschrauben und mit einer Zange den Verschluss herausnehmen.

Con la ayuda de dos pequeños destornilladores, sacar el anillo de retención teniendo cuidado de no dañar la superficie interior.

Para sacar el anillo de retención, colocar al principio un extremo del anillo fuera de su correspondiente ranura, deslizar fuera el segundo extremo del anillo fuera de su correspondiente ranura, deslizar fuera el segundo extremo, introducir un destornillador. Extraer completamente el anillo de retención. Controlar que no haya rebabas en las ranuras del cuerpo del depósito; en el caso de que hubiera, eliminarlas y repasar las superficies de las ranuras. Atornillar un tubo con rosca interior e con la ayuda de pinzas, extraer el tapón.

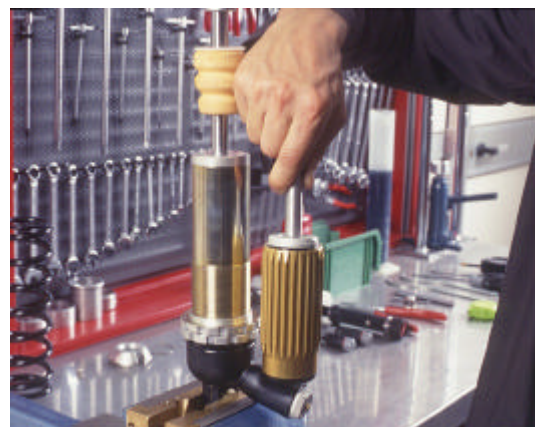

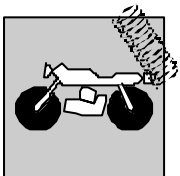

SOSPENSIONI E RUOTE SUSPENSIONS AND WHEELS SUSPENSIONS ET ROUES AUFHÄNGUNGEN UND RÄDER SUSPENSIONES Y RUEDAS



Appoggiare l'ammortizzatore sul banco di lavoro. Svitare o spiantare (secondo il modello) il coperchio.

Lay the shock absorber on the working table. Loosen or dig of the cover (accordin to the model).

Placer l'amortisseur sur la table de travail. Desserrer ou ôter le couvercle (selon de modèle).

Den Stoßdämpfer auf den Tisch legen. Den Deckel lösen oder entfernen (je nach Modell).

Apoyar el amortiguador en el canco de trabajo. Destornillar o arrancar (según el modelo) la tapa.



Tolto il tappo del serbatoio spingere sul guidastelo affondandolo nel corpo in modo da lasciare libera la sede del seeger e sfilarlo con un cacciavite.

Once the plug is removed, push and drive the forkrod guide inside the body so as to free snap ring housing. Remove then the snap ring using a screwdriver.

Une fois que le bouchon de réservoir est ôté, appuyer la guide-tige et la plonger dans le corps de façon à laisser libre le siège de la bague d'étanchéité; ôter ensuite la bague d'étanchéité au moyen d'un tournevis.

Nach Entfernung des Verschlusses, die Schftführung in den Körper hineindrücken und den Sitz des Seegerringes frei lassen. Mit Hilfe eines Schraubendrehers den Seegerring herausnehmen.

Una vez quidada la tapa del depósito, empujar la guía de vástago huniéndola en el cuerpo a fin de que queden libre el asiento del seeger y poder quitar conun destornillador el seeger.



SOSPENSIONI E RUOTE SUSPENSIONS AND WHEELS SUSPENSIONS ET ROUES AUFHÄNGUNGEN UND RÄDER SUSPENSIONES Y RUEDAS

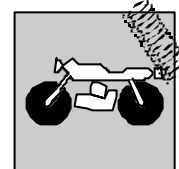

Bloccare la parte superiore dell'ammortizzatore in una morsa con ganasce di alluminio o bronzo. Inserire un'asta o un cacciavite nel foro dell'attacco ed estrarre il gruppo pistone guidastelo dal corpo ammortizzatore. Eseguendo tale operazione coprire con un panno l'estremità del corpo onde evitare uno spargimento dell'olio.



Mantenere l'ammortizzatore nella morsa in posizione circa verticale. Se si svuota l'ammortizzatore dall'olio, sarà necessario effettuare la sostituzione del diaframma del serbatoio. Depositare comunque l'olio in un recipiente pulito e lasciare decantare.

Grip the shock absorber upper side in a vice using aluminium or bronze jaws. Insert a rod or a screwdriver into the connecting hole, and remove the piston and forkrod unit from the shock absorber body. Wrap the body in a cloth to prevent spreading the oil on the shock absorber body.



When gripping the shock absorber in the vice keep it in vertical position. When oil is drained from the shock absorber replace the reservoir diaphragm. Pour the oil in a clean and leave it to clear.

Bloquer le côté supérieur de l'amortisseur dans un étau avec branles en aluminium or bronze. Insérer une tige ou un tournevis dans le trou de la connexion et ôter le groupe piston et guide-tige du corps amortisseur. Effectuer cette opération en couvrant par un chiffon l'extrémité du corps afin d'éviter la perte d'huile.



Garder l'amortisseur dans l'étau en position verticale. Lorsque une vidange d'huile doit être effectuée, remplacer toujours le diaphragme du réservoir. Verser l'huile dans une cuve propre et la laisser décanter.

Den oberen Teil des Stoßdämpfers in einem Schraubstock mit Aluminium- oder Bronze-Spannbacken festhalten. Einen Stab oder einen Schraubendreher in das Loch einführen und die Kolben-Schaffführung-Einheit aus dem Stoßdämpferkörper herausnehmen. Bei dieser Arbeit das Ende des Körpers mit einem Tuch umwickeln, um Öl ausgießen zu vermeiden.



Den Stoßdämpfer im Schraubstock soll in nahezu senkrechter Stellung sein. Falls das Öl vollständig herausfließen sollte, muß man die Schlingerwand des Tankes ersetzen. Das Öl in ein sauberes Gefäß gießen und dekantieren lassen.

Bloquear la parte superior del amortiguador en una mordaza de quijadas de aluminio o bronce. Introducir una varilla o un destornillador en el orificio de la unión y extraer el grupo pistón y la guía del vastago del cuerpo del amortiguador. Al ejecutar esta operación, cubrir con un paño el extremo del cuerpo para evitar que se derrame aceite.



Mantener el amortiguador en la mordaza en posición aproximadamente vertical. Si el amortiguador se vacía de aceite será necesario sustituir el diafragma del depósito. De todas formas, recoger el aceite en un recipiente limpio y dejar decantar.



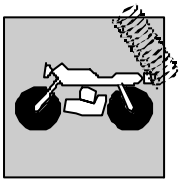

SOSPENSIONI E RUOTE SUSPENSIONS AND WHEELS SUSPENSIONS ET ROUES AUFHÄNGUNGEN UND RÄDER SUSPENSIONES Y RUEDAS



Controlli vari su gruppo pistone.

- 1) Controllare se la fascia di tenuta non sia usurata o danneggiata (altrimenti sostituire fascia di tenuta)
- 2) Controllare OR sul guidastelo. Se rigato sostituire.
- 3) Controllare se la superficie dello stelo cromato è danneggiata da bolli o rigatura. In tale caso di deve sostituire anche tutto il guidastelo perchè guarnizione e boccola DU sono danneggiati. (Il gruppo stelo-guidastelo-attacco viene fornito integralmente).

Checks on the piston unit

- 1) Check whether the piston-ring is worn out or damaged; (in this case replace it).
- 2) Check the OR on the forkrod; replace the OF if scored.
- 3) Check whether the chromium plated forkrod surface is damaged or scored. In this case replace the damaged forkrod guide, the gasket, and the DU bush. (The forkrod and forkrod guide connection unit is supplied in full).

Contrôles du groupe piston

- 1) Contrôler si la bague d'étanchéité du piston est usurée ou endommagée; dans ce cas, la remplacer.
- 2) Contrôler si des rainures sont présentes sur la bague d'étanchéité de la guide-tige; dans ce cas, la remplacer.
- 3) Contrôler si la surface de la tige chromée est usurée ou endommagée; dans ce cas, remplacer la guide-tige, car soit la douille DU, soit le joint, sont endommagés. (Le groupe tige-guide-connexion est fourni complet).

Prüfungen der Kolbeneinheit

- 1) Den Kolbenring auf Verschleiß oder Beschädigungen prüfen (falls notwendig, den Ring ersetzen).
- 2) Den O-Ring auf der Schafführung prüfen. Falls notwendig, ersetzen.
- 3) Die Oberfläche des verchromten Schaftes auf Rillen oder Beschädigungen prüfen. In solchem Fall muß die ganze Schafführung ersetzt werden, weil Dichtung und DU Buchse beschädigt sind (das Aggregat Schafführung-Einsatz wird als eine einzige Einheit geliefert).

Controles varios en el grupo pistón

- 1) Controlar si el collarín de estanqueidad del pistón no está gastado o dañado (de lo contrario sustituir el collarín de estanqueidad).
- 2) Controlar el OR en la guía del vástago. Si está rayado hay que sustituirlo.
- 3) Controlar que la superficie del vástago cromado no está dañada o rayada. En este caso hay que sustituir también toda la guía del vástago dado que la junta y el casquillo DU están dañados. (El grupo vástago-guia del vástago-unión, se entrega integral).

SOSPENSIONI E RUOTE SUSPENSIONS AND WHEELS SUSPENSIONS ET ROUES AUFHÄNGUNGEN UND RÄDER SUSPENSIONES Y RUEDAS

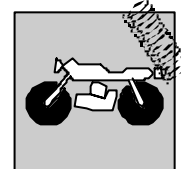

Sostituzione della guarnizione

Qualora si dovesse procedere alla sostituzione della guarnizione di tenuta svitare l'attacco superiore, sfilare il guidastelo e sostituire la guarnizione con quella nuova, rimontare i componenti e riavvitare l'attacco superiore con loctite bloccando con una coppia di 50 Nm.

Replacing the gasket

When replacing the seal gasket, loosen the upper connection and remove the forkrod guide. Fit then a new gasket, reassemble the whole series of elements, and tighten the upper connection using Loctite and a 50 Nm torque.

Remplacement du joint

Pour remplacer le joint d'étanchéité desserrer la connexion supérieure, ôter la guide-tige et, après avoir remonté tout ces éléments, serrer à nouveau la connexion supérieure en utilisant Loctite et en bloquant par une couple de serrage de 50 Nm.

Austausch der Dichtung

Fall die Dichtung ersetzt werden sollte, den oberen Einsatz lösen, die Schafführung herausnehmen und die Dichtung durch eine neue ersetzen; alle Teile wieder zusammensetzen und den oberen Einsatz mit 50 Nm anziehen und mit Loctite sichern.

Sustitución de la junta

En el caso de que se tuviese que sustituir la junta de estanqueidad, destornillar la unión superior, extraer la guía del vástago y sustituir la junta con una nueva, volver a montar los componentes y volver a atornillar la unión superior con loctite bloqueando a un par de 50 Nm.



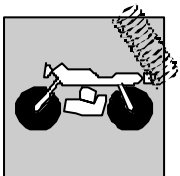

SOSPENSIONI E RUOTE SUSPENSIONS AND WHEELS SUSPENSIONS ET ROUES AUFHÄNGUNGEN UND RÄDER SUSPENSIONES Y RUEDAS



Controllo regolazione

Qualora si dovesse effettuare la regolazione in compressione per anomalia di funzionamento, occorre svitare il grano ferma pomello (prima di svitare, scaldare con aria calda).

Checking the adjustment

In case of compression adjustment for operating defect, it is necessary to unscrew the knob stopping dowel (before unscrewing, heat with warm air).

Contrôle du réglage

Si on dû effectuer la régulation en compression pour anomalie de fonctionnement, il faut dévisser le grain il arrête pommeau (avant de dévisser, chauffer avec air chaud).

Kontrolle der Einstellung

Falls es die Regelung in Einfederung für Abweichung von Funktionieren vornehmen müßte, ist es notwendig, den Weizen unbeweglichen Knopf zu lösen (bevor lösen mit Warmluft wärmen).

Control ajuste

En caso de que se tuviera que efectuar la regulación en compresión por anomalía de funcionamiento, hace falta destornillar el pasador para pómulo (antes de destornillar, calentar con aire caliente).



Procedere nel modo seguente:

svitare la ghiera con apposita chiave, sfilare i vari particolari facendo attenzione alla successione di smontaggio per effettuare poi correttamente il rimontaggio.

Proceed as follows:

unscrew the ring nut with a suitable wrench, extract the parts paying attention to the dismantling sequence in order to correctly effect then the reassembly.

Opérer comme suit:

dévisser l'embout avec clé spéciale, défiler les particuliers différents en faisant attention à la succession de démontage pour effectuer correctement puis le remontage.



**SOSPENSIONI E RUOTE
SUSPENSIONS AND WHEELS
SUSPENSIONS ET ROUES
AUFHÄNGUNGEN UND RÄDER
SUSPENSIONES Y RUEDAS**

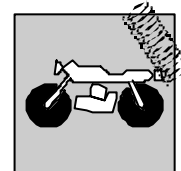

Verlaufen in die folgende Art und Weise:

die Zwingen mit dazu bestimmten Schlüsseln lösen, die verschiedenen Details auf die Nachfolge von Zerlegung, um dann korrekt die Remontage vorzunehmen aufpassend, ausfädeln.

Proceder en el modo siguiente:

destornillar la abrazadera con adecuada llave, desfilan los varios detalles teniendo cuidado con la sucesión de desmontaje para efectuar en fin correctamente el reensamblaje.

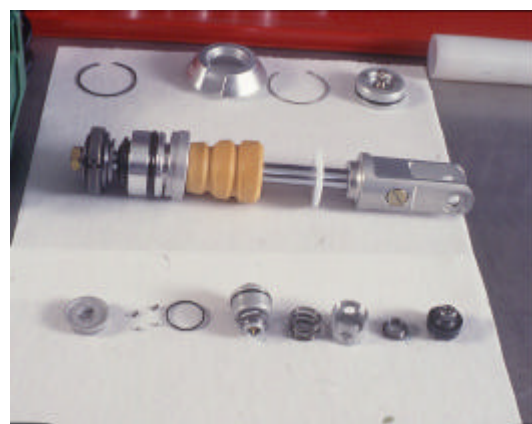

Dopo aver effettuato il controllo, reinserire il pistone, il disco, la molla, l'anello con asole. Sfilare l'albero porta cono dal tappo, avvitare l'anello, inserirlo nell'asola con una leggera pressione e bloccare il tutto con il tappo ad una coppia di 30 Nm (3 kgm; 29.2 ft/lb).

After having completed the check, insert again the piston, the disk, the spring and the ring with slots. Remove the cone holding shaft from the plug, screw the ring and insert it in the slot applying a light pressure. Lock the assembly with the plug at a torque of 30 Nm (3 kgm; 29.2 ft/lbs).

Après avoir effectué le contrôle, réinsérer le piston, le disque, le ressort, la bague avec des boutonnières. Défiler l'arbre porte cône du bouchon, visser la bague, l'insérer dans la boutonnière avec une pression légère et bloquer le tout avec le bouchon à un couple de 30 Nm (3 kgm).

Nach die Kontrolle vorgenommen haben, den Kolben wiedereingliedern, die Schallplatte die Feder der Ring mit Knopflöchern. Den Baum ausfädeln bringt dem Pfropfen Kegel, den Ring schrauben, ihn im Knopfloch mit einem leichten Druck und zu einem Paar von 30 Nm das Ganze mit dem Pfropfen (3 kgm).

Después de haber efectuado el control, reinsertar el pistón, el disco, el muelle, el anillo con ojales. Desfilan el árbol lleva cono del tapón, atornillar el anillo, insertarlo en el ojal con una ligera presión y parar el todo con el tapón a una pareja de 30 Nm (3 kgm).



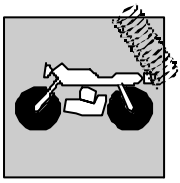

SOSPENSIONI E RUOTE SUSPENSIONS AND WHEELS SUSPENSIONS ET ROUES AUFHÄNGUNGEN UND RÄDER SUSPENSIONES Y RUEDAS



É fatto assoluto divieto di sostituire le lamelle della compressione con altre lamelle. Tale manovra potrebbe causare l'esplosione dell'ammortizzatore durante l'uso.



It is strictly forbidden to replace the compression blades with other types of blades, as blades different from the original ones can cause the explosion of the shock absorber during use.



Il est absolument défendu de remplacer les lamelles de la compression avec des autres lamelles, car l'amortisseur pourrait exploser durant l'usage.



Es ist absolut verboten, die Verdichtungslamellen durch andere Lamellen zu ersetzen. Solche Arbeit könnte die Explosion des Stoßdämpfers beim Einsatz verursachen.



Está terminantemente prohibido sustituir la laminillas de la compresión con otras laminillas. Esta maniobra podría causar la explosion del amortiguador durante el uso.



Sostituzione serbatoio

Qualora il serbatoio dovesse essere sostituito, scaldare con aria calda in prossimità del lato avvitato e svitare con apposita attrezzatura. Sostituzione serbatoio.

Reservoir replacement

In case of reservoir replacement, it is necessary to heat with warm air near the screwed side and unscrew it with a suitable tool.

Substitution réservoir

Si le réservoir dût être remplacé, chauffer avec air chaud en proximité du côté vissé et dévisser avec outil spécial.

Ersatz Behälter

Falls der Behälter ersetzt werden müßte, mit Warmluft in Nähe der verschraubten Seite wärmen und mit dazu bestimmen Gerät lösen.

Sustitución tanque

En caso de que el tanque tuviera que ser reemplazado, calentar con aire caliente en proximidad del lado atornillado y destornillar con adecuado utensilio.

**SOSPENSIONI E RUOTE
SUSPENSIONS AND WHEELS
SUSPENSIONS ET ROUES
AUFHÄNGUNGEN UND RÄDER
SUSPENSIONES Y RUEDAS**

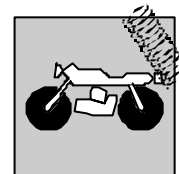

Sostituire l'anello OR di tenuta del serbatoio. Ingrassare la superficie dell'OR senza cospargere la filettatura della bassetta.

Replace the O-Ring of the reservoir. Grease the OR surface, but see that the base thread gets not smeared with grease.

Remplacer la bague d'étanchéité du réservoir. Graisser la surface de la bague d'étanchéité et veillez à ce que la graisse n'atteint pas le filetage de la base.

Den O-Ring des Tankes ersetzen. Die Oberfläche des O-Rings und nicht das Gewinde ein schmieren.

Sustituir el OR de estanqueidad del depósito. Engrasar la superficie del OR sin hacerlo en la rosca de la placa de base.

Riavvitare il serbatoio con Loctite avendo cura di non danneggiare l'anello OR. Coppi adi chiusura 40 Nm (4 kgm; 39.2 ft/lb).

NOTA: Tutte queste operazioni vanno eseguite in presenza di una accurata pulizia sia del posto di lavoro che di tutti i componeneti che vengono riutilizzati.

Tighten the reservoir using Loctite, and see that the O-Ring is undamaged. Use a 40 Nm (4 kgm; 39.2 ft/lb) torque.

NOTE: When carrying out these operations see that the place of work and all the elements are well cleaned.

Remonter le réservoir en utilisant Loctite et en veillant à ne pas endommager la bague d'étanchéité: Couple de serrage: 40 Nm (4 kgm; 39.2 ft/lb) .

NOTE: Nettoyer soigneusement soit le poste de travail, soit tous les éléments utilisés avant d'effectuer toutes ces opérations.

Den Tank anziehen und und mit Loctite sichern; dabei den O-Ring nicht beschädigen. Anzugsmoment 40 Nm (4 kgm; 39.2 ft/lb) .

ANMERKUNG: Bei der Durchführung von all diesen Arbeiten ist die maximale Reinigung sowohl am Arbeitsplatz als auch bei allen eingesetzten Teilen zu gewährleisten.

Volver a atornillar el depósito con Loctite teniendo cuidado de no tocar el OR. Par de cierre 40 Nm (4 kgm; 39.2 ft/lb) .

NOTA: Todas estas operaciones tienen que ser ejecutadas con una minuciosa limpieza tanto del puesto de trabajo como de todos los componentes que se utilizan.

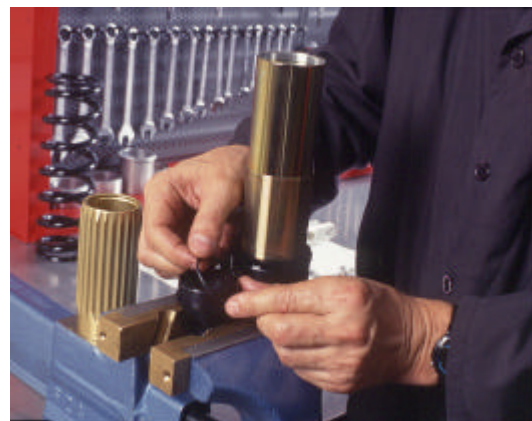

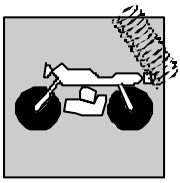

SOSPENSIONI E RUOTE SUSPENSIONS AND WHEELS SUSPENSIONS ET ROUES AUFHÄNGUNGEN UND RÄDER SUSPENSIONES Y RUEDAS



Smontaggio del diaframma aria-olio del serbatoio

Nel caso in cui sia stato tolto l'olio dall'ammortizzatore è sempre necessario procedere alla rimozione del diaframma.

Estrarre il separatore con le pinze facendo attenzione a non rigare il serbatoio. Nel caso il serbatoio avesse la superficie rovinata, effettuare la sostituzione.

Disassembling the air/oil diaphragm of the reservoir

Always replace the diaphragm when changing the oil inside the shock absorber.

Remove the separator using pliers, and check that the tank does not scored. When the inside surface of the tank is scored, replace the tank.

Démontage du diaphragme air-huile du reservoir

Au cas où la vidange d'huile de l'amortisseur a été effectuée, remplacer toujours le diaphragme pincés.

Oter le séparateur par les pinces en veillant que le réservoir ne soit pas reyé. Au cas où la surface intérieure du réservoir est endommagé, remplacer ce dernier.

Demontage Öl-Luft-Schlingerwand im Tank

Falls Öl aus dem Stoßdämpfer herausgenommen worden ist, ist die Schlingerwand immer zu ersetzen.

Den Abscheider mit den Zangen herausziehen und darauf achten, den Tank nicht zu riefeln. Falls die innere Tankfläche beschädigt sein sollte, ist der Austausch vorzunehmen.

Desmontaje del diafragma aire-aceite del depósito

En el caso de que haya sido quitado el aceite del amortiguador, hay que ejecutar siempre la sustitución del diafragma.

Retirar el separador con las tenazas, teniendo cuidado en no doblar el depósito. Si el depósito tuviera la superficie interior estropeada es preciso reemplazarlo.

SOSPENSIONI E RUOTE SUSPENSIONS AND WHEELS SUSPENSIONS ET ROUES AUFHÄNGUNGEN UND RÄDER SUSPENSIONES Y RUEDAS

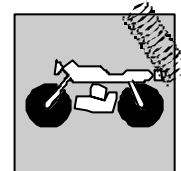

RIMONTAGGIO DELL'AMMORTIZZATORE

Lavare accuratamente con sgrassanti il complessivo corpo ammortizzatore, assicurarsi che sia asciutto magari utilizzando eventualmente un soffio di aria compressa.

Prendere l'occhio in morsa con ganasce in alluminio, bronzo o panno da officina. Versare nel corpo ammortizzatore 70-80 cm³ di olio. Inserire lo stelo completo nel corpo ammortizzatore avendo cura di non danneggiare la striscia di scorrimento; spingere lo stelo con pistone e attacco lasciando accesso per il rabbocco olio.

REASSEMBLING THE SHOCK ABSORBER

Accurately clean the shock absorber body using dresing substances. Dry the body using compressend air.

Hold the shock absorber eye in a vice using aluminium or bronze jaws, or wrapping it in a cloth. Pour inside the shock absorber body 70-80 cm³ of oil. Insert the forkrod inside the shock absorber body and take care that the sliding track is undamaged. Push the forkrod, the piston and the connection inside, and leave room for topping up.

REMONTAGE DE L'AMORTISSEUR

Nettoyer soigneusement avec des substances dégraissantes le corps amortisseur et s'assurer qu'il soit sec; au cas contraire, l'essuyer par air comprimé.

Serrer l'oeil du corps amortisseur dans un étau avec branles en aluminium, ou bronze, ou en utilisant un chiffon. Introduire dans le corps amortisseur 70-80 cm³ d'huile. Insérer la tige complète dans le corps amortisseur et veillez à ce que la bande de roulement ne soit pas endommagée. Pousser la tige avec piston et connexion en laissant un espace pour introduire l'huile.

ZUSAMMENSETZEN DES STOSDÄMPFERS

Den Stoßdämpfer mit Entfettungsmitteln sorgfältig waschen; sich vergewissern, daß der Stoßdämpfer trocken, ist; falls notwendig, mit Druckluft blasen.

Das Auge in einin Schraubstock mit Aluminium- bzw. Bronze- oder mit einem Tuch umwickelten Spannbacken festhalten. 70-80 cm³ Öl in den Stoßdämpferkörper gießen. Den vollständigen Schaft in den Stoßdämpferkörper einleeren und dabei den Gleistreifen nicht beschädigen; den Schaft mit Kolben und Winstanz drücken und Zugang zum Ölnachfüllen gewährleisten.

PARA VOLVER A MONTAR EL AMORTIGUADOR

Lavar minuciosamente con desengrasantes todo el cuerpo del amortiguador; asegurarse de que está ben seco, posiblemente utilizando un soplo de aire comprimido.

Bloquear el ojo en una mordaza con quijadas de alminio, pronce o paño de taller. Verter en el cuerpo del amortiguador 70-80 cm³ de aceite. Introducir el vástago completo en el cuerpo del amrtiguador teniendro cuidado de no dañadr la franja del deslizamiento; empujar el vástago con el pistón y la unión dejando acceso para rellenar el aceite.



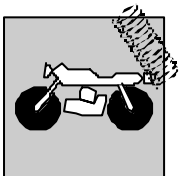

SOSPENSIONI E RUOTE SUSPENSIONS AND WHEELS SUSPENSIONS ET ROUES AUFHÄNGUNGEN UND RÄDER SUSPENSIONES Y RUEDAS



Preparare il diaframma con OR montato (è consigliabile nuovo in ogni intervento). Riempire con olio il serbatoio e con una manovra tempestiva inserire il diaframma nel serbatoio (vedi disegno).

Spingere velocemente il diaframma in basso fino al fondo del serbatoio ed avendo cura di tenere fermo lo stelo nella posizione di rabbocco. L'olio incamerato nel serbatoio travasa nel corpo ammortizzatore e trafilandosi attraverso le lamelle del pistone viene a raggiungere un certo livello. Eseguendo rapidamente queste operazioni si evita l'incameramento dell'aria.

Prepare the diaphragm with assembled OR (we advise using a new one for each replacement). Fill up the reservoir with oil and insert the diaphragm into the reservoir, (see the drawing).



Quickly push the diaphragm downwards at the bottom of the reservoir holding fast the forkdirod in the topping up position. The oil topped up in the reservoir is transferred into the shock absorber body, then sifting through the position blades, it reaches the required level. Avoid possible air intake by quickly carrying out these operations.

Préparer le diaphragme avec bague d'étanchéité assemblée (il est avis de monter une nouvelle bague à chaque intervention). Remplir le réservoir avec huileet introduire le diaphragme dans le réservoir (voir le dessin).

Poussez rapedement le diaphragme en bas jusqu'à atteindre le fond du réservoir et veillez à ce que la tige soit bien bloquée dans la position de remplissage. L'huile dans le réservoir passe dans le corps amortisseur d'où, par les lamelles du piston, atteint le niveau correct. Il est avis d'effectuer ces opérations très rapidement afin d'éviter que l'air passe dans le groupe.

Die Schlingerwand mit angebrachtem O-Ring vorbereiten (wir empfehlen den O-Ring jedesmal zu ersetzen). Den Tank nachfüllen und sofort die Schlingerwand in den Tank einführen (siehe Zeichnung).

Die Schlingerwand schnell nach unten bis auf den Takboden drücken, indem der Schaft in der Stellung zum Nachfüllen festgehalten wird. Das sich im Tank befindliche Öl fließt in den Stoßdämpfer und durch die Kolbenlamellen erreicht es einen bestimmten Stand.

Wenn solche Arbeiten schnell durchgeführt werden, werden Luftblasen vermieden.

Preparar el diafragma con el OR montado (se aconseja que sea nueva en cada intervención). Llenar con aceite el depósito y con una maniobra rápida introducir el diafragma en el depósito (véase la figura).

Empujar velozmente el diafragma hacia abajo hasta el fondo del depósito teniendo cuidado de mantener firme el vástago en la posición side rellenado. El aceite que se encuentra en el depósito trasiga al cuerpo del amortiguador y pasando a través de las laminillas del pistón llega a alcanzar un determinado nivel.

Ejecutando rápidamente estas operaciones se evita que entre aire.

SOSPENSIONI E RUOTE SUSPENSIONS AND WHEELS SUSPENSIONS ET ROUES AUFHÄNGUNGEN UND RÄDER SUSPENSIONES Y RUEDAS

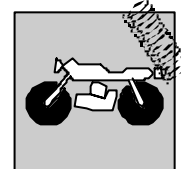

Si procede rabboccando olio fino a circa 2 cm dal filo del corpo. Si eseguono quindi 4 o 5 movimenti alternativi di corsa 5 - 6 cm con i quali si espellono eventuali residui di aria presenti sotto al gruppo pistone.



Questi movimenti devono essere eseguiti lentamente per evitare lo spostamento per cavitazione o per compressione del diaframma del serbatoio. Rimboccare quindi con olio fino al livello della gola del seeger posizionando lentamente lo stelo con il tampone fine corsa interno a filo della stessa.

Proceed by topping up until reaching approx. 2 cms from the body edge. Then, execute 4 or 5 alternating strokes of 5 - 6 cms to bleed the air left under the piston unit.



These movements should be slow to prevent the reservoir diaphragm from moving through cavitation or compression. Top up with oil the snap ring throat is reached, then slowly fit the forkrod, and the inside end-of-stroke pad, edge-wise with the snap ring throat.

Remplir d'huile jusqu'à atteindre 2 cm. du fil du corps. Effectuer 4 ou 5 mouvements alternatifs avec une course de 5-6 cm. pour éliminer les résidus d'air présents au dessous du groupe piston.



Effectuer ces mouvements très lentement pour éviter tout déplacement dû à cavitation ou à la compression du diaphragme du réservoir. Remplir avec huile jusqu'à atteindre le niveau de la gorge de la bague d'étanchéité et veiller à ce que la tige, avec le tampon de fin de course intérieur, soit placée à fil de la même.

Öl nachfüllen, bis es 2 cm unter der Körperoberkante liegt. 4-5 Hubbewegungen für 5-6 cm durchführen, um eventuelle Luftblasen unter dem Kolbenaggregat zu beseitigen.



Solche bewegungen sind langsam durchzuführen; damit werden Verschiebungen der Schlingerwand durch Kavitation oder Verdichtung vermieden. Öl nachfüllen, bis der Stand die Rille des Seegerrings erreicht hat. Den Schaft mit dem inneren Endanschalttampone sorgfältig bündig mit der Rille positionieren.

Se sigue rellenando aceite hasta aproximadamente 2 cm del ras del cuerpo. Se ejecutan luego 4 ó 5 movimientos alternativos de carrera 5-6 cm con los cuales se expulsan posibles residuos de aire presentes debajo del grupo del pistón.



Estos movimientos tienen que ser ejecutados lentamente para evitar el desplazamiento por cavitación o por compresión del diafragma en el depósito. Rellenar pues, con aceite hasta el nivel de la ranura del seeger posicionando lentamente el vástago con el tampón final de carrera interior a ras de la misma.



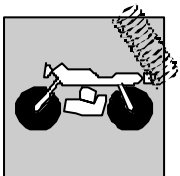

SOSPENSIONI E RUOTE SUSPENSIONS AND WHEELS SUSPENSIONS ET ROUES AUFHÄNGUNGEN UND RÄDER SUSPENSIONES Y RUEDAS



Tenendo lo stelo in posizione far scorrere il guidastelo fino ad imboccare il tubo ammortizzatore. Quindi affondare il guidastelo nel corpo fino ad avere libera la sede de seeger. Inserire il seeger assicurandosi che sia saldamente posizionato. Tirando lo stelo verso l'alto portare il guidastelo in posizione di lavoro.

Keep the forkrod in position and run the forkrod guide to fit the shock absorber tube. Drive the forkrod guide inside the body until the snap ring housing is free. Insert the snap ring and tighten it in position. Pull the forkrod upwards to take the forkrod guide in working position.

Garder la tige dans cette position et faire glisser la guide-tige jusqu'à aboucher le tuyau de l'amortisseur. Plonger la guide-tige dans le corps jusqu'à ce que le siège de la bague d'étanchéité ne soit libre; insérer cette dernière et s'assurer qu'elle soit bien serrée. Pousser la tige en haut et porter la guide tige dans la position de travail.

Den Schaft in Stellung halten und die Führung in das Stoßdämpferrohr gleiten lassen. Die Schaffführung in den Körper hineindrücken, bis der Sitz des Seegerringes frei ist. Den Seegerring fest einführen. Den Schaft nach oben ziehen und die Führung in die Arbeitsstellung bringen.

Manteniendo el vástago en posición , deslizar la guía del vástago en el cuerpo hasta que quede libre el asiento del seeger. Introducir el seeger asegurandose de que está firmemente posicionado. Tirando del vástago hacia arriba, llevar la guía del vástago a su posición de trabajo.

SOSPENSIONI E RUOTE SUSPENSIONS AND WHEELS SUSPENSIONS ET ROUES AUFHÄNGUNGEN UND RÄDER SUSPENSIONES Y RUEDAS

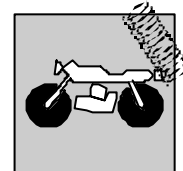

Rimontare il tappo del serbatoio con la sua valvola. Calzarlo all'interno del serbatoio e montare il seeger nella gola.

Inserire azoto tramite valvola (o aria in mancanza) ad una pressione di 10-12 bar. Rimettere il cappuccio alla valvola e controllare che non vi siano perdite di olio o di aria.

Piantare il tappo su corpo.

Rimontaggio tampone finecorsa e rondella.

Nel caso in cui sia stato necessario sostituire il tampone fine corsa bloccare lo stelo in ganasce di bronzo o alluminio speciale e riavvitare l'attacco con Loctite con coppia di circa 50 Nm. Rimontare la molla e tramite ghiera e controgghiera riportare alla precarica iniziale.



Si declina qualsiasi responsabilità per operazioni non eseguite secondo quanto descritto in questo manuale.

Reassemble the reservoir plug and the valve, fit it inside the reservoir, then fit the snap ring into the throat. Insert the nitrogen valve - or the air valve if the nitrogen valve is not an hand - using 10-12 bar pressure. Reassemble the cap on the valve and check to make sure that both air bleeds, or oil leaks, are not present.

Set the plug on the body

Reassembling the end-of-stroke pad and its washer.

When the end-of-stroke pads needs to be replaced, block the forkrod in a vice using aluminium or bronze jaws, then tighten the connection again using Loctite and a 50 Nm torque. Reassemble the spring and take it to the initial preload using the ring nut and the counter ring nut.



The manufacturer declines any and all responsibility for damages deriving from operations uncorrectly carried out.

Remonter le bouchon du réservoir avec sa soupape, l'introduire dans le réservoir et monter la bague d'étanchéité sur le gorge par la soupape d'admission d'azote, (ou d'air si la soupape d'admission d'azote fait défaut), à une pression de 10-12 bar. Remonter le capuchon de la soupape en contrôlant s'il y a des pertes d'huile ou d'air.

Serrer le bouchon sur le corps

Remonter le tampon du fin de course et la rondelle. Au cas où le tampon de fin de course est à remplacer, bloquer la tige dans un étau avec branles en aluminium ou en bronze et serrer à nouveau la connexion en utilisant Loctite et un couple de serrage de 50 Nm. Remonter le ressort, par le collier et contre-collier, retourner à la précharge initiale.



Le constructeur décline toute responsabilité lorsque les instructions données dans ce livret ne sont pas respectées.

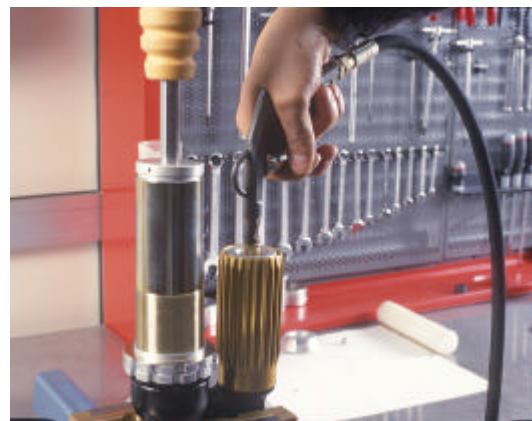

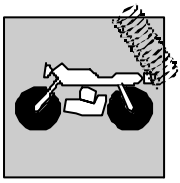

SOSPENSIONI E RUOTE SUSPENSIONS AND WHEELS SUSPENSIONS ET ROUES AUFHÄNGUNGEN UND RÄDER SUSPENSIONES Y RUEDAS

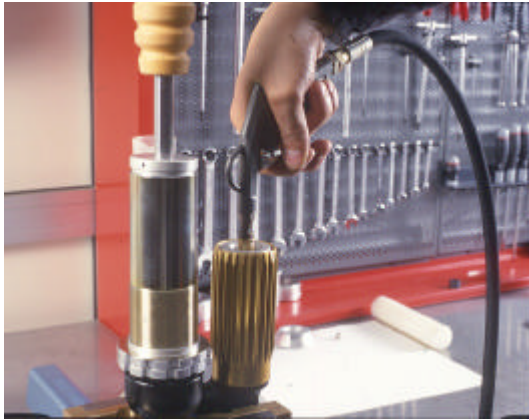

Den Tankverschluß samt Ventil montiere. Ihn in den Innern des Tankes aufschieben und den Seegerring in die Rille einlegen. Durch das Ventil Stickstoff (oder Luft) mit einem Druck von 10-12 bar den Tank einfließen lassen. Die Kappe auf das Ventil auflegen und auf Öl- bzw. Lufverluse prüfen.

Einpressen des Deckels auf den Körper

Endschlagtampon und Unterlegscheiben montieren.

Falls der Endschlagtampon ersetzt worden ist, den Schaft in Bronze- oder Aluminiumbacken festhalten und den Einsatz mit ca. 50 Nm anziehen und mit Loctite sichern. Die Feder wieder anbringen und die ursprüngliche Vorspannung durch Nutmutter und Gegenutmutter einstellen.



Wir lehnen jegliche Haftung für Arbeiten ab, die nicht unter Beachtung dieser Anleitungen durchgeführt worden sind.



Volver a montar el tapón del depósito con su válvula. Introducirlo dentro del depósito y montar el seeger en la ranura. Introducir por medio de la válvula del nitrógeno (o aire si no hubiera) a una presión de 10-12 bares. Volver a colocar el capuchón de la válvula y controlar que no haya pérdidas de aceite o de aire.

Colocar el tapón en el cuerpo

Volver a montar el tampón final de carrera y arandela.

En el caso de que haya sido necesario sustituir el tampón final de carrera, bloquear el vástago e niordazas e bronce o aluminio especiales y volver a atornillar la unión con Loctite al par de 50 Nm. Volver a montar el muelle y por medio de la virola y controvirola volver a llevar a la precarga inicial.



El Fabricante no se responsabiliza por operaciones no ejecutadas según lo que se describe en el persente manual.



**SOSPENSIONI E RUOTE
SUSPENSIONS AND WHEELS
SUSPENSIONS ET ROUES
AUFHÄNGUNGEN UND RÄDER
SUSPENSIONES Y RUEDAS**

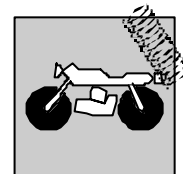

Registrazione freno idraulico ammortizzatore

L'ammortizzatore è registrabile separatamente per la corsa di compressione e quella di estensione.

A) COMPRESSIONE - Taratura standard:

1) bassa velocità di ammortizzazione:

- WR 125: -15 scatti (± 2 scatti)
- CR 125: -15 scatti (± 2 scatti)
- WR 250: -15 scatti (± 2 scatti)
- CR 250: -15 scatti (± 2 scatti)
- TE 570: -15 scatti (± 2 scatti)
- SMR 570: -15 scatti (± 2 scatti)
- TC 250 : -10 scatti (± 2 scatti)
- TC 450: -10 scatti (± 2 scatti)
- TE 450: -12 scatti (± 2 scatti)
- TE 250: -15 scatti (± 2 scatti)
- SMR 400: -15 scatti (± 2 scatti)
- SMR 450: -15 scatti (± 2 scatti)

2) alta velocità di ammortizzazione:

- WR 125: tutto apert
- CR 125: tutto apert
- WR 250: tutto apert
- CR 250: tutto apert
- TE 570: tutto apert
- SMR 570: tutto apert
- TC 250 : -15 scatti (± 2 scatti)
- TC 450: -15 scatti (± 2 scatti)
- TE 450: -12 scatti (± 2 scatti)
- TE 250: -12 scatti (± 2 scatti)
- SMR 400: tutto apert
- SMR 450: tutto apert

Taratura standard, ruotare i registri superiori in senso orario sino alla posizione di tutto chiuso, quindi tornare indietro degli scatti sopracitati. Per ottenere una frenatura più dolce, ruotare i registri in senso antiorario; agire inversamente per ottenere una frenatura più dura.

B) ESTENSIONE - Taratura standard:

- WR 125: -15 scatti (± 2 scatti)
- CR 125: -25 scatti (± 2 scatti)
- WR 250: -15 scatti (± 2 scatti)
- CR 250: -23 scatti (± 2 scatti)
- TE 570: -15 scatti (± 2 scatti)
- SMR 570: -15 scatti (± 2 scatti)
- TC 250 : -24 scatti (± 2 scatti)
- TC 450: -24 scatti (± 2 scatti)
- TE 450: -16 scatti (± 2 scatti)
- TE 250: -20 scatti (± 2 scatti)
- SMR 400: -12 scatti (± 2 scatti)
- SMR 450: -12 scatti (± 2 scatti)

Taratura standard: ruotare il registro inferiore in senso orario sino alla posizione di tutto chiuso, quindi tornare indietro degli scatti sopracitati. Per ottenere una frenatura più dolce, ruotare il registro in senso antiorario; agire inversamente per ottenere una frenatura più dura.



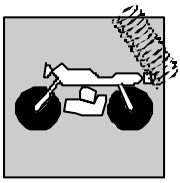

SOSPENSIONI E RUOTE SUSPENSIONS AND WHEELS SUSPENSIONS ET ROUES AUFHÄNGUNGEN UND RÄDER SUSPENSIONES Y RUEDAS

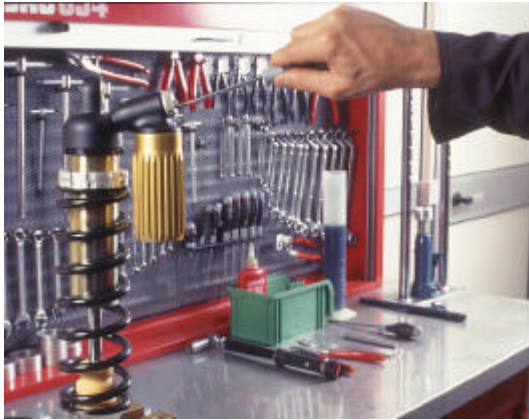

Shock absorber damping adjustment

Adjustment of the compression stroke is independent from the rebound stroke.

A) COMPRESSION - Standard calibration:

1) Low damping speed:

- WR 125: -15 clicks (± 2 clicks)
- CR 125: -15 clicks (± 2 clicks)
- WR 250: -15 clicks (± 2 clicks)
- CR 250: -15 clicks (± 2 clicks)
- TE 570: -15 clicks (± 2 clicks)
- SMR 570: -15 clicks (± 2 clicks)
- TC 250 : -10 clicks (± 2 clicks)
- TC 450: -10 clicks (± 2 clicks)
- TE 450: -12 clicks (± 2 clicks)
- TE 250: -15 clicks (± 2 clicks)
- SMR 400: -15 clicks (± 2 clicks)
- SMR 450: -15 clicks (± 2 clicks)

2) High damping speed:

- WR 125: maximum ope
- CR 125: maximum ope
- WR 250: maximum ope
- CR 250: maximum ope
- TE 570: maximum ope
- SMR 570: maximum ope
- TC 250 : -15 clicks (± 2 clicks)
- TC 450: -15 clicks (± 2 clicks)
- TE 450: -12 clicks (± 2 clicks)
- TE 250: -12 clicks (± 2 clicks)
- SMR 400: maximum ope
- SMR 450: maximum ope

Standard calibration, turn upper registers clockwise until reaching fully closed position. Return then back for the mentioned clicks. In order to obtain a smooth braking action, turn the registers anticlockwise. Reverse the operation in order to obtain a harder braking action.



B) EXTENSION - Standard calibration:

- WR 125: -15 clicks (± 2 clicks)
- CR 125: -25 clicks (± 2 clicks)
- WR 250: -15 clicks (± 2 clicks)
- CR 250: -23 clicks (± 2 clicks)
- TE 570: -15 clicks (± 2 clicks)
- SMR 570: -15 clicks (± 2 clicks)
- TC 250 : -24 clicks (± 2 clicks)
- TC 450: -24 clicks (± 2 clicks)
- TE 450: -16 clicks (± 2 clicks)
- TE 250: -20 clicks (± 2 clicks)
- SMR 400: -12 clicks (± 2 clicks)
- SMR 450: -12 clicks (± 2 clicks)

Standard calibration, turn lower register clockwise until reaching fully closed position. Return then back for the mentioned clicks. In order to obtain a smooth braking action, turn the register anticlockwise. Reverse the operation in order to obtain a harder braking action.



**SOSPENSIONI E RUOTE
SUSPENSIONS AND WHEELS
SUSPENSIONS ET ROUES
AUFHÄNGUNGEN UND RÄDER
SUSPENSIONES Y RUEDAS**

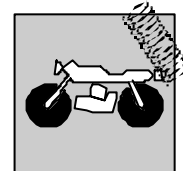

Reglage amortisseur arrière

La course de compression peut être réglée séparément de celle d'extension.

A) REGLAGE FOURCHE - Tarage standard:

1) Petite vitesse d'amortissement:

- WR 125: -15 clicks (± 2 clicks)
- CR 125: -15 clicks (± 2 clicks)
- WR 250: -15 clicks (± 2 clicks)
- CR 250: -15 clicks (± 2 clicks)
- TE 570: -15 clicks (± 2 clicks)
- SMR 570: -15 clicks (± 2 clicks)
- TC 250 : -10 clicks (± 2 clicks)
- TC 450: -10 clicks (± 2 clicks)
- TE 450: -12 clicks (± 2 clicks)
- TE 250: -15 clicks (± 2 clicks)
- SMR 400: -15 clicks (± 2 clicks)
- SMR 450: -15 clicks (± 2 clicks)

2) Grande vitesse d'amortissement:

- WR 125: tout ouvert
- CR 125: tout ouvert
- WR 250: tout ouvert
- CR 250: tout ouvert
- TE 570: tout ouvert
- SMR 570: tutto aperto
- TC 250 : -15 clicks (± 2 clicks)
- TC 450: -15 clicks (± 2 clicks)
- TE 450: -12 clicks (± 2 clicks)
- TE 250: -12 clicks (± 2 clicks)
- SMR 400: tout ouvert
- SMR 450: tout ouvert

Tarage standard, tourner les registres supérieurs en sens horaire jusqu'à ce que la position de tout fermé est atteinte. Retourner ensuite à l'arrière de déclics souscités. Pour avoir une action freinante plus souple, tourner les registres en sens antihoraire. Renverser les opérations pour avoir une action freinante plus raide.

B) EXTENSION - Tarage standard:

- WR 125: -15 clicks (± 2 clicks)
- CR 125: -25 clicks (± 2 clicks)
- WR 250: -15 clicks (± 2 clicks)
- CR 250: -23 clicks (± 2 clicks)
- TE 570: -15 clicks (± 2 clicks)
- SMR 570: -15 clicks (± 2 clicks)
- TC 250 : -24 clicks (± 2 clicks)
- TC 450: -24 clicks (± 2 clicks)
- TE 450: -16 clicks (± 2 clicks)
- TE 250: -20 clicks (± 2 clicks)
- SMR 400: -12 clicks (± 2 clicks)
- SMR 450: -12 clicks (± 2 clicks)

Tarage standard: tourner le registre inférieur en sens horaire jusqu'à ce que la position de tout fermé est atteinte. Retourner ensuite à l'arrière de déclics souscités. Pour avoir une action freinante plus souple, tourner le registre en sens antihoraire. Renverser les opérations pour avoir une action freinante plus rapide.

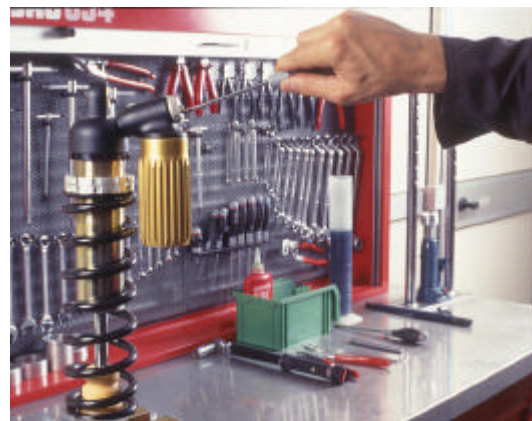

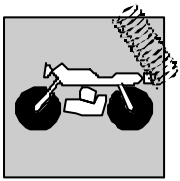

SOSPENSIONI E RUOTE SUSPENSIONS AND WHEELS SUSPENSIONS ET ROUES AUFHÄNGUNGEN UND RÄDER SUSPENSIONES Y RUEDAS

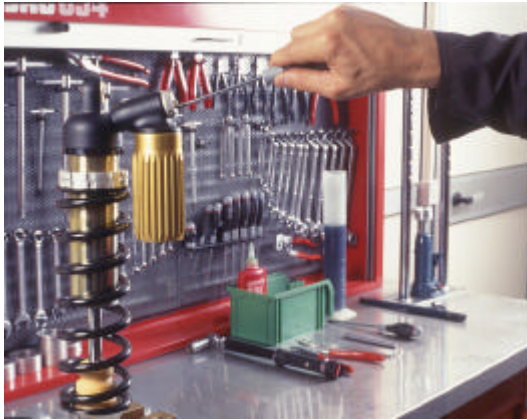

Einstellung hydraulikbremse Stosshaempfer

Der Stosshaempfer ist separat fuer die Kompressionsbewegung und die Dehnungsbewegung einstellbar.

A) EINFEDERUNG - Standardjustierung:

1) Niedrige Dampfungsgeschwindigkeit:

- WR 125: -15 Klicks (± 2 Klicks)
- CR 125: -15 Klicks (± 2 Klicks)
- WR 250: -15 Klicks (± 2 Klicks)
- CR 250: -15 Klicks (± 2 Klicks)
- TE 570: -15 Klicks (± 2 Klicks)
- SMR 570: -15 Klicks (± 2 Klicks)
- TC 250 : -10 Klicks (± 2 Klicks)
- TC 450: -10 Klicks (± 2 Klicks)
- TE 450: -12 Klicks (± 2 Klicks)
- TE 250: -15 Klicks (± 2 Klicks)
- SMR 400: -15 Klicks (± 2 Klicks)
- SMR 450: -15 Klicks (± 2 Klicks)

2) Hohe Dampfungsgeschwindigkeit:

- WR 125: vöellig Geöfte
- CR 125: vöellig Geöfte
- WR 250: vöellig Geöfte
- CR 250: vöellig Geöfte
- TE 570: vöellig Geöfte
- SMR 570: vöellig Geöfte
- TC 250 : -15 Klicks (± 2 Klicks)
- TC 450: -15 Klicks (± 2 Klicks)
- TE 450: -12 Klicks (± 2 Klicks)
- TE 250: -12 Klicks (± 2 Klicks)
- SMR 400: vöellig Geöfte
- SMR 450: vöellig Geöfte

Falls es notwendig ist, die Standardjustierung wiederherzustellen, die obere Einstellschraube (4) und (6) im Uhrzeigersinn bis zur komplett geschlossenen Stellung drehen; danach um Klicken oben genannt. Um eine weichere Bremsung zu erlangen, die Einstellschraube gegen den Uhrzeigersinn drehen; um eine haertere Bremsung zu haben, in ungekehrter Richtung drehen.



B) AUSFEDERUNG -Standardjustierung:

- WR 125: -15 Klicks (± 2 Klicks)
- CR 125: -25 Klicks (± 2 Klicks)
- WR 250: -15 Klicks (± 2 Klicks)
- CR 250: -23 Klicks (± 2 Klicks)
- TE 570: -15 Klicks (± 2 Klicks)
- SMR 570: -15 Klicks (± 2 Klicks)
- TC 250 : -24 Klicks (± 2 Klicks)
- TC 450: -24 Klicks (± 2 Klicks)
- TE 450: -16 Klicks (± 2 Klicks)
- TE 250: -20 Klicks (± 2 Klicks)
- SMR 400: -12 Klicks (± 2 Klicks)
- SMR 450: -12 Klicks (± 2 Klicks)

Standardjustierung: wiederherzustellen, die untere Einstellschraube (5) im Uhrzeigersinn bis zur komplett geschlossenen Stellung drehen; danach um Klicken oben genannt. Um eine weichere Bremsung zu erlangen, die Einstellschraube gegen den Uhrzeigersinn drehen; um eine haertere Bremsung zu haben, in ungekehrter Richtung drehen.

SOSPENSIONI E RUOTE SUSPENSIONS AND WHEELS SUSPENSIONS ET ROUES AUFHÄNGUNGEN UND RÄDER SUSPENSIONES Y RUEDAS

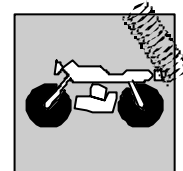

Regulación freno hidráulico amortiguador

El amortiguador se puede regular por separado para la carrera de compresión y la de extensión.

A) COMPRESION - Calibrado estándar:

1) baja velocidad de amortiguación:

WR 125: -15 clicks (± 2 clicks)

CR 125: -15 clicks (± 2 clicks)

WR 250: -15 clicks (± 2 clicks)

CR 250: -15 clicks (± 2 clicks)

TE 570: -15 clicks (± 2 clicks)

SMR 570: -15 clicks (± 2 clicks)

TC 250 : -10 clicks (± 2 clicks)

TC 450: -10 clicks (± 2 clicks)

TE 450: -12 clicks (± 2 clicks)

TE 250: -15 clicks (± 2 clicks)

SMR 400: -15 clicks (± 2 clicks)

SMR 450: -15 clicks (± 2 clicks)

2) alta velocidad de amortiguación:

WR 125: totalmente abiert

CR 125: totalmente abiert

WR 250: totalmente abiert

CR 250: totalmente abiert

TE 570: totalmente abiert

SMR 570: totalmente abiert

TC 250 : -15 clicks (± 2 clicks)

TC 450: -15 clicks (± 2 clicks)

TE 450: -12 clicks (± 2 clicks)

TE 250: -12 clicks (± 2 clicks)

SMR 400: totalmente abiert

SMR 450: totalmente abiert

En el caso de que se tuviese que restablecer el calibrado estándar, gire los ajustes superior (4) y (6) en el sentido de las manecillas del reloj hasta la posición completamente cerrada, luego vuelva atrás en luego volver atrás en saltos susodicho. Para obtener un frenado más suave, gire los ajustes en el sentido contrario a las manecillas del reloj; actúe inversamente para obtener un frenado más duro.

B) EXTENSION - Calibrado estándar:

WR 125: -15 clicks (± 2 clicks)

CR 125: -25 clicks (± 2 clicks)

WR 250: -15 clicks (± 2 clicks)

CR 250: -23 clicks (± 2 clicks)

TE 570: -15 clicks (± 2 clicks)

SMR 570: -15 clicks (± 2 clicks)

TC 250 : -24 clicks (± 2 clicks)

TC 450: -24 clicks (± 2 clicks)

TE 450: -16 clicks (± 2 clicks)

TE 250: -20 clicks (± 2 clicks)

SMR 400: -12 clicks (± 2 clicks)

SMR 450: -12 clicks (± 2 clicks)

Calibrado estándar: gire el ajuste inferior (5) en el sentido de las manecillas del reloj hasta la posición completamente cerrada, luego vuelva atrás en saltos susodicho. Para obtener un frenado más suave, gire el ajuste en el sentido contrario a las manecillas del reloj; actúe inversamente para obtener un frenado más duro.

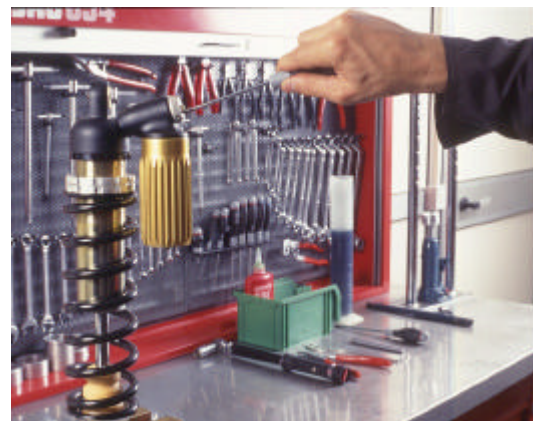

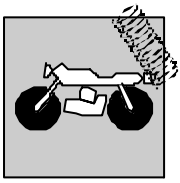

**SOSPENSIONI E RUOTE
SUSPENSIONS AND WHEELS
SUSPENSIONS ET ROUES
AUFHÄNGUNGEN UND RÄDER
SUSPENSIONES Y RUEDAS**

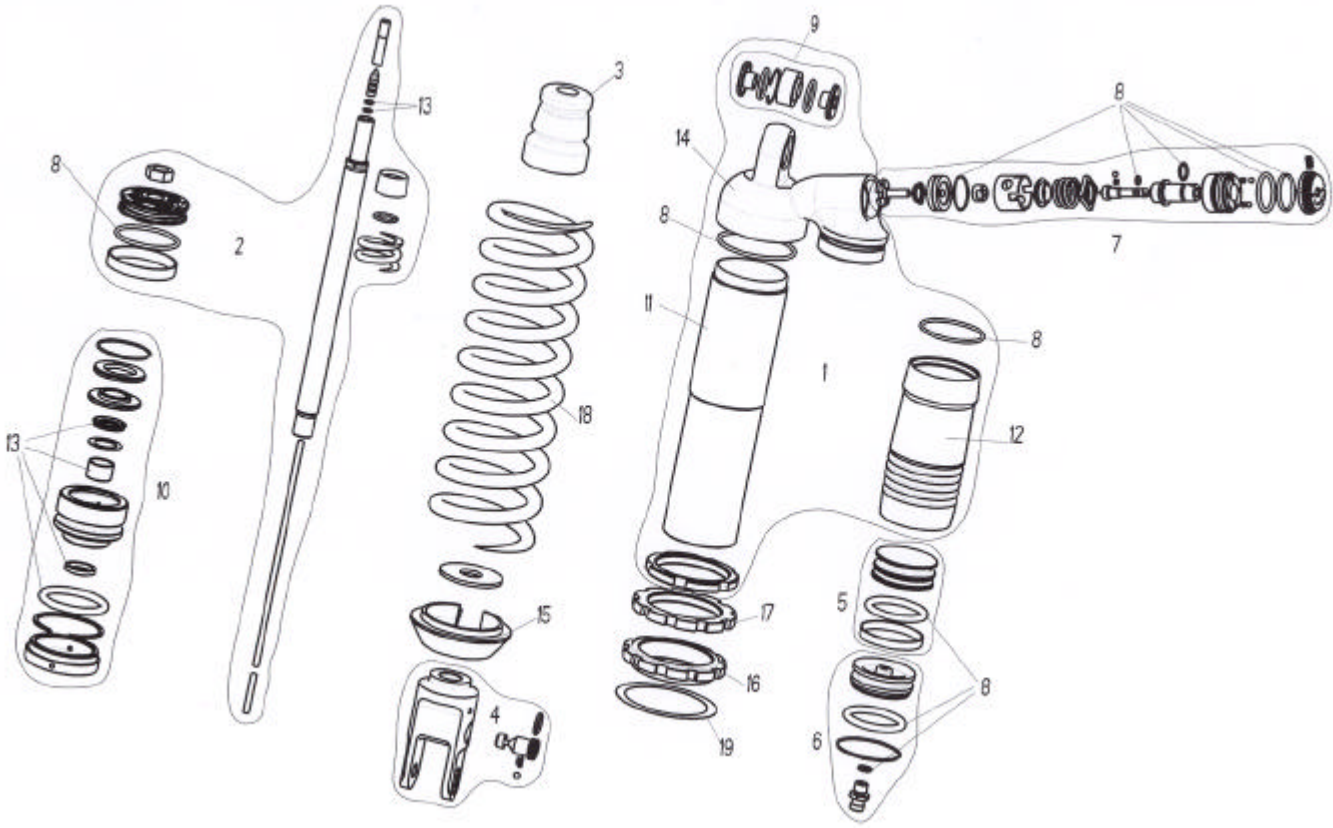

- 1 Gruppo corpo Damper case assy Groupe corps amortisseur Stossdämpferkörper Kpl. Corpo amortiguador compl.
- 2 Gruppo stelo Rod assy Groupe tige Pumpenstückgruppe Grupo espiga
- 3 Tampone Pad Tampon Stopfen Tampòn
- 4 Gruppo forcella Fork assy Groupe fourche Gabelgruppe Kpl. Grupo horquilla
- 5 Diaframma Diaphragm Diaphragme Biegeplatte Diafragma
- 6 Gruppo serbatoio Tank assy Groupe reservoir Tankgruppe Kpl. Grupo deposito compl.
- 7 Gruppo regolazione Adjuster set Groupe réglage Reglergruppe Kpl. Grupo regulacion
- 8 Gruppo guarnizioni Gasket set Groupe garnitures Dichtungssatz Grupo juntas
- 9 Gruppo snodo Ball joint assy Groupe joint a rotule Kugelgelenkgruppe Kpl. Grupo articulaciòn esfèrica
- 10 Gruppo guida stelo Guide rod assy Groupe guide tige Pumpenstückführunggruppe Grupo guja espiga
- 11 Corpo ammortizzatore Damper case Corps amortisseur Stossdämpferkörper Corpo amortiguador
- 12 Serbatoio Tank Reservoir Tank Deposito
- 13 Gruppo guarnizioni per stelo Rod gasket set Jeu joints pour tige Dichtungssatz für Serie juntas por espiga Pumpenstock
- 14 Supporto serbatoio Tank support Support reservoir Gastankhalterung Soporte deposito
- 15 Fondello Bottom Fond Bodenscheibe Casquillo
- 16 Ghiera Ring nut Embout Nutmutter Virola
- 17 Ghiera Ring nut Embout Nutmutter Virola
- 18 Molla Spring Ressort Feder Resorte
- 19 Rosetta per molla Washer Rondelle Scheibe Arandela

SOSPENSIONI E RUOTE
SUSPENSIONS AND WHEELS
SUSPENSIONS ET ROUES
AUFHÄNGUNGEN UND RÄDER
SUSPENSIONES Y RUEDAS

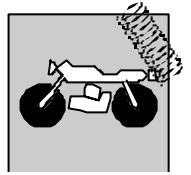

CR 125



WR 250



TE 570



SMR 570



TE 250



TC 450



SMR 450

